

Manuel d'utilisation



VAE Kit Arcade

Le Kit électrique par Arcade



Avec son bureau d'études qui comprend un ingénieur en électronique embarquée, Arcade a sélectionné les meilleurs fournisseurs du marché, a mesuré les performances des composants, testé leur compatibilité entre eux, leur fiabilité et leur tenue dans le temps.

arcade

11. VAE

Avertissement pour les VAE

Ne jamais tenter d'ouvrir la batterie et tout autre équipement électrique.

N'utilisez plus un vélo ou un système électrique endommagé.

Le système électrique de votre VAE est exclusivement conçu pour son utilisation d'origine et ne doit subir aucune modification, vous risqueriez de perdre votre garantie ou de vous blesser.

Si vous entendez un bruit irrégulier, une fuite, ou si vous constatez une température élevée de la batterie, arrêtez d'utiliser votre VAE et contactez votre revendeur Arcade le plus proche.

11.1 Description et fonctionnement

Votre VAE (vélo à assistance électrique) vous permet de rouler en toute souplesse à l'aide de son moteur électrique Brushless de 250 Watt.

Son système électrique répond à la **Directive européenne 92/61/EEC** et aux normes en vigueur (FR EN 15194).

Dès que vous allumez votre display et vous mettez à rouler, le moteur vous assistera jusqu'à 25 km/h et cela sur une distance entre 25 et 100 km (en fonction du type de batterie et du modèle de votre vélo à assistance électrique).

L'assistance électrique est déclenchée par un capteur de rotation aimanté situé au niveau du boîtier de pédalier.

Pour les modèles à chaînes équipés d'un capteur de couple, ce dernier ajustera le niveau d'assistance en fonction de la pression exercée sur les pédales.

Discrètement intégré sur la gaine de frein arrière, votre VAE est équipé d'un coupe circuit. L'assistance est automatiquement coupée dès le freinage.

11.2 Nettoyage

Pour les parties électriques des VAE, nettoyez régulièrement votre capteur de pédalage à l'aide d'un chiffon sec afin d'assurer son bon fonctionnement.

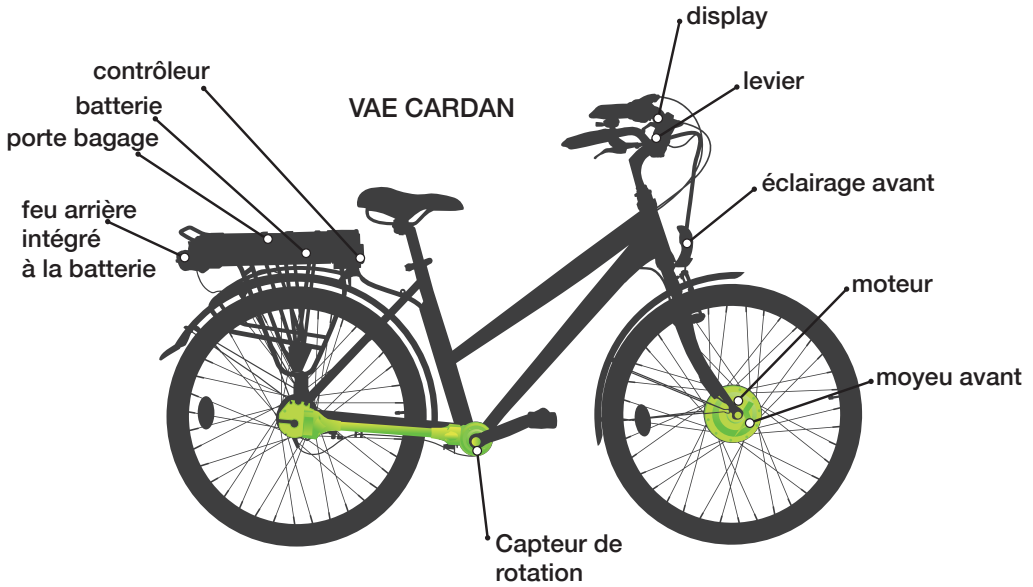

11. VAE

11.3 Utilisation des displays

(Voir au dos de ce manuel)
Le display permet l'allumage de l'assistance, des lumières et de régler le niveau d'assistance. Vous trouverez un compteur kilométrique ainsi qu'un double totaliseur : un pour la distance totale, et l'autre vous indiquera le nombre de kilomètres parcourus. Votre display se met en veille automatiquement après 15 min d'inactivité.

11.4 Modes d'assistance

Votre display comporte 4 modes d'assistance



- Aucune
- Eco
- Ballade
- Sport

Ils influent directement sur la nervosité et l'autonomie de votre vélo.

Si vous ne pouvez pas résoudre les dysfonctionnements, contactez votre revendeur Arcade le plus proche.



11.5 Batterie, autonomie

Rappel concernant les précautions d'utilisation pour votre batterie

Ne jamais stocker la batterie complètement déchargée, il est préférable de stocker une batterie lithium ion partiellement déchargée (~50%) dans un endroit frais et sec, à l'abri du soleil.

En période de stockage prolongé il faut recharger une batterie lithium ion régulièrement (~tous les 2 mois)

La batterie Lithium ion présente un risque de brûlures ou d'incendie si elle n'est pas manipulée correctement.

Ne jamais charger une batterie sans surveillance.

Ne pas essayer d'ouvrir ou de réparer la batterie. Ne pas démonter la batterie, ne pas l'écraser, ne pas la percer, ne pas court-circuiter ses contacts externes, ne pas la jeter au feu ou dans l'eau, et ne pas l'exposer à des températures supérieures à 50 °C.

Ne pas utiliser et recharger votre batterie si vous avez le moindre doute sur son état.

Recycler ou Eliminer les batteries usagées dans des points de collectes spécialisés.

En cas de doute sur l'état de votre batterie ou si vous avez des questions sur son bon fonctionnement, ne pas l'utiliser et contacter un technicien qualifié.

En utilisation, veiller à bien verrouiller la batterie !

L'autonomie du VAE peut varier selon:

- Le poids de l'utilisateur et des bagages.
- Le dénivelé du parcours.
- La pression des pneus.
- Le vent.
- Les températures extrêmes.
- Le rapport de vitesse engagé.
- L'aérodynamisme.
- Le réglage des freins (la roue doit tourner librement).

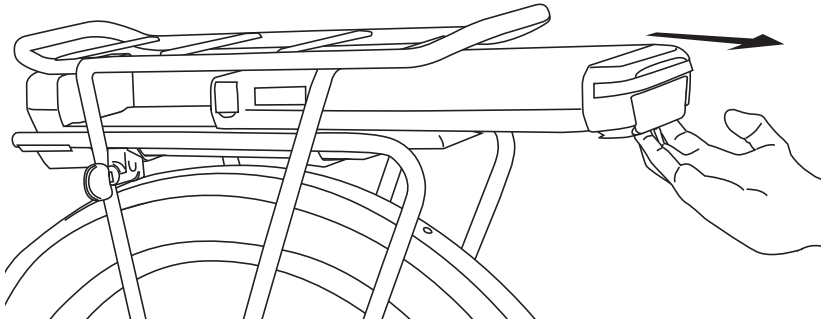
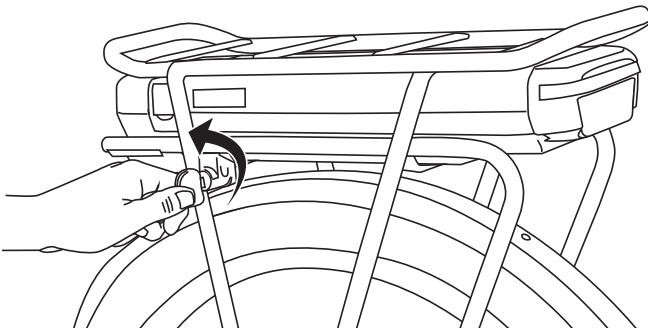

(fig.1) Manipulation pour sortir la batterie

11.6 Batterie, chargeur

Suivez attentivement ces instructions avant l'utilisation de votre chargeur.

Utiliser ce chargeur de batterie lithium uniquement avec la batterie d'origine, sous peine de risque électrique et de début d'incendie.

Utiliser votre chargeur en intérieur, dans un endroit sec, entre 10°C et 30°C.

Connecter votre chargeur à une prise secteur facilement accessible. Ne pas plier, couder ou pincer les câbles.

Votre chargeur de batterie lithium ion est conçu pour fonctionner à l'horizontale, côté LED visible.

Ne pas utiliser un chargeur endommagé.

En cas de doute sur l'état de votre chargeur ou si vous avez des questions sur son bon fonctionnement, ne pas utiliser ce chargeur et contacter un technicien qualifié.

Ne pas essayer d'ouvrir ou de réparer le chargeur. Ne pas démonter le chargeur, ne pas l'écraser, ne pas le percer, ne pas court-circuiter ses contacts externes, ne pas le jeter au feu ou dans l'eau, et ne pas l'exposer à des températures supérieures à 50 °C.

Stocker le chargeur dans un endroit sec, à température ambiante : entre 5 et 50°C.

Utilisation de votre chargeur

Votre batterie peut être rechargée indifféremment chez vous ou encore insérée dans le vélo.

1) Connecter correctement le chargeur à la batterie, s'assurer au préalable du bon état du chargeur et de la batterie.

2) Insérer la fiche du cordon secteur dans la prise secteur. La LED rouge du chargeur s'allume, la charge est en cours.

3) La LED du chargeur passe au vert lorsque la batterie est entièrement chargée.

Lorsque la charge est terminée, débrancher le cordon secteur puis déconnecter la batterie. Si la batterie n'est pas connectée, la LED verte est allumée.

Il faut environ 5h pour charger complètement une batterie, il est préférable de débrancher le chargeur dès la charge terminée. Il est préférable de mettre en charge la batterie avant qu'elle ne soit complètement déchargée.

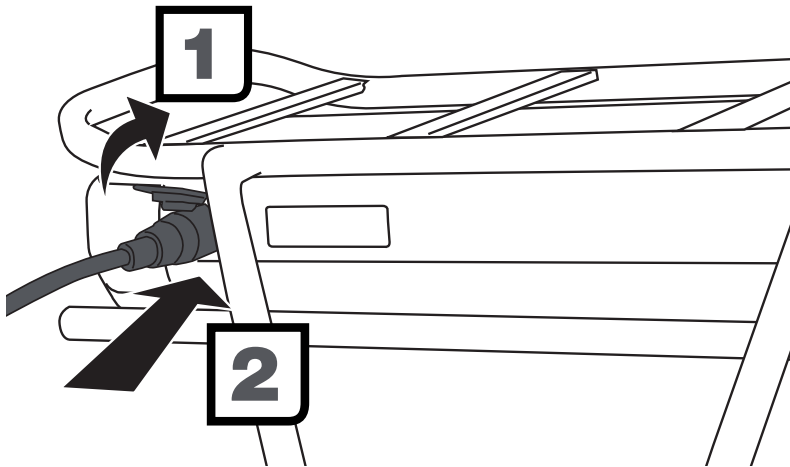

(fig.2) chargement de votre batterie



Display Arcade : Commandes



Bouton Mode
Permet de sélectionner le niveau d'assistance : éco/ballade/sport/pas d'assistance



Longue pression :
Assistance 6 km/h : Permet d'obtenir une assistance électrique jusqu'à 6 km/h, sans pédaler. Idéal pour marcher à côté du vélo et pour les démarrages facilités



Longue pression :
Reset de la distance totale parcourue



Pression longue:
On - Off



Rétro-éclairage

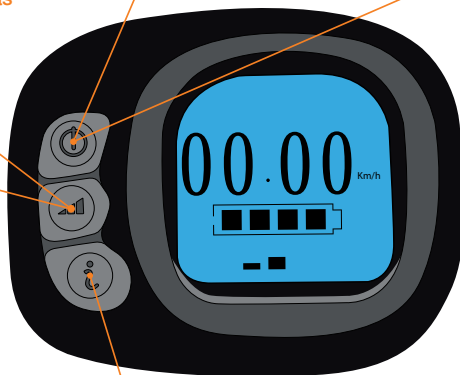

Bouton i
Permet de sélectionner l'info affichée : vitesse instantanée, distance parcourue, distance totale parcourue, horloge, temps de parcours et vitesse moyenne



Longue pression : Reset de la distance parcourue, du temps de parcours et de la vitesse moyenne

→ → → ⌚ Temps de parcours

→ → → / ⌚ Vitesse moyenne

→ → → Distance parcourue

— — — → Distance totale parcourue

⌚ Horloge

⌚ Réglage de l'heure:

appuyez sur «i» jusqu'à l'affichage clignotant de l'heure. Appuyer sur «mode» pour régler les heures. Appuyer sur «i» pour accéder au réglage des minutes puis appuyer sur «mode» pour régler les minutes.



- : Niveau éco
- : Niveau ballade
- : Niveau sport
- : Sans assistance

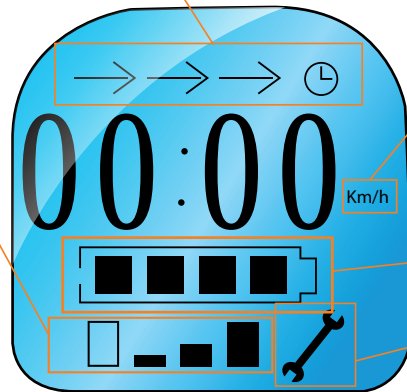

Réglage de l'unité de vitesse : appuyez sur «i» jusqu'à l'affichage de l'unité de vitesse. Appuyer sur «mode» pour choisir «km/h» ou «Mil/h»

Jauge de charge de la batterie

Témoin de panne